

# Система “Геркулес”

Горизонтальный раздвижной карниз

## Горизонтальный раздвижной карниз

### Описание

Система “Геркулес” - это горизонтальный раздвижной дистанционно-управляемый карниз с электрическим приводом. Применяется в качестве прямых линий для очень тяжелых штор, весом до **200** килограмм и длиной карниза до **35** метров. Управление электродвигателем осуществляется с помощью радиоприёмника, встроенного в корпус электродвигателя, а так же с помощью специальных разъёмов для интеллектуальных систем управления.

Данная карнизная система относится к узкоспециализированным профессиональным системам.

Идеальна для изготовления театральных занавесов больших размеров. Все комплектующие созданы для работы с тяжелыми шторами. В данной системе используются:

- Прочный алюминиевый профиль.
- Механические концевые выключатели, которые устанавливаются непосредственно на профиль.
- Роликовые глайдеры на подшипниках.

Преимуществами данной системы являются:

- Отличное качество комплектующих и высокая надежность работы.
- Длина карниза до **35** метров.
- Максимальный вес штор до **200** килограмм.
- Возможность управления по средством “сухих контактов” или RS485.

Технические характеристики:

1. Питающее напряжение АС 220 В, 50 Гц.
2. Крутящий момент 40 Нм.
3. Мощность 180 Вт.
4. Класс защиты IP 41.
5. Скорость движения полотна **48/60** см/сек.

### Схема крепления

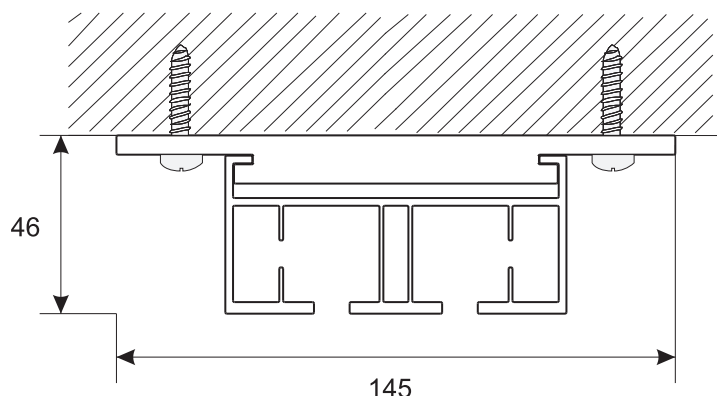

Оптимально-рекомендуемое расстояние между точками крепления — 60-70 см.

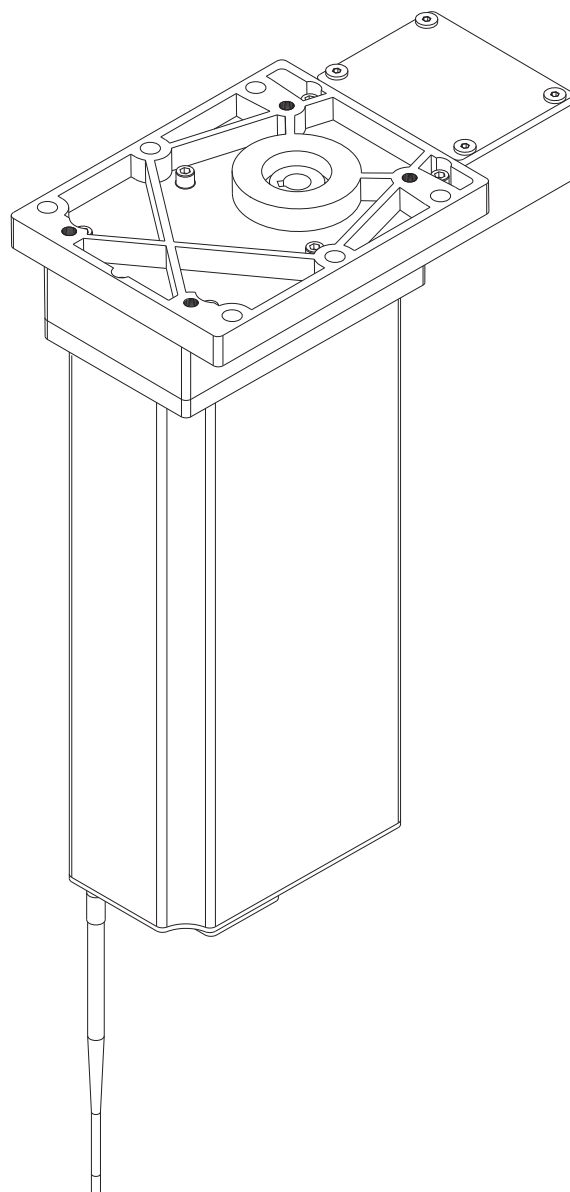

Техническая информация

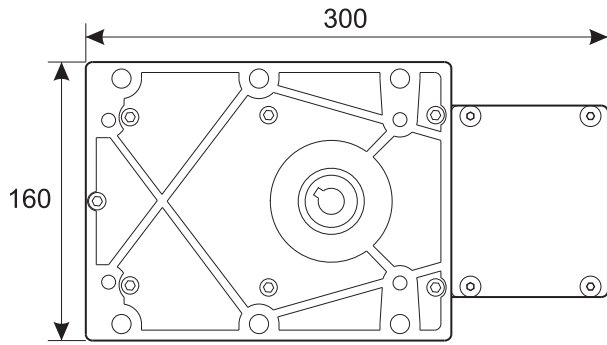

Блок подключения, вид сверху



Блок подключения, вид сбоку

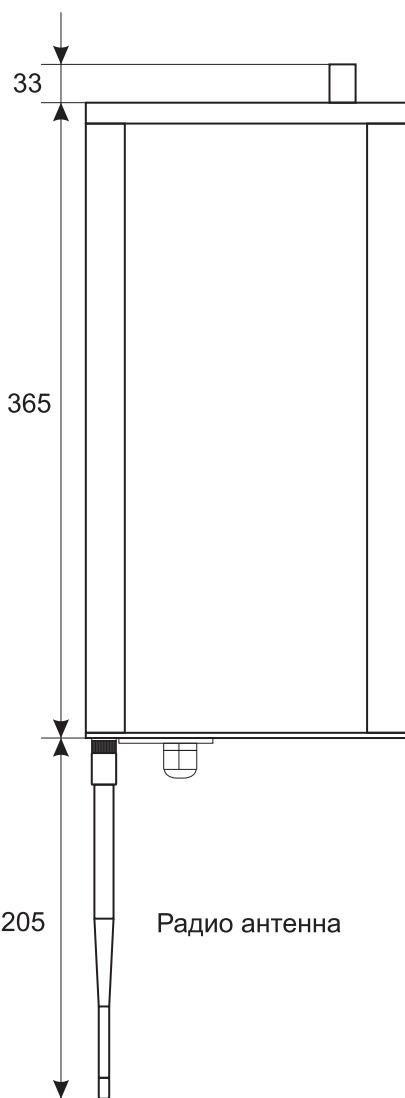

Электродвигатель, вид сбоку

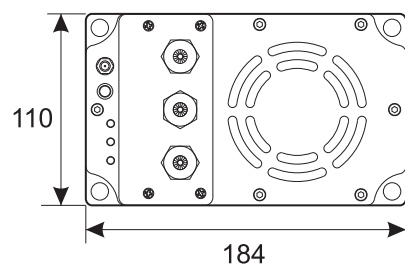
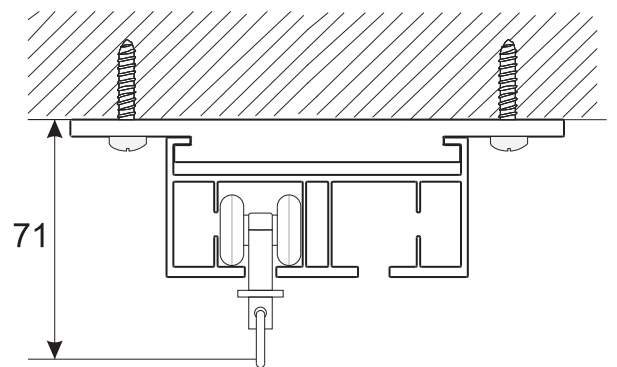

Электродвигатель, вид снизу